

TEKA

LP9 840 Lavavajillas de 60cm para 13 cubiertos con 8 programas de lavado



Función ECO



Función Extra
Dry



Smart Sensor

DESCRIPCIÓN

Lavavajillas de 60cm para 13 cubiertos con 8 programas de lavado

GAMA

Maestro

COLORES



REFERENCIA

REF. 40782392
EAN. 8421152153765



TEKA

LP9 840

CARACTERÍSTICAS

Capacidad: 13 cubiertos
Ocho programas de lavado
Cinco temperaturas de lavado (40º/45º/55º/62º/65º)
Sistema Aqualogic
Programa media carga
Programa rápido 40'
Programa ECO
Programación digital diferida (1-24 horas)
Cesta superior regulable en altura (push up)
Sistema de seguridad AQUASTOP
Ruido máximo: 47 dBA

DIMENSIONES

Altura del producto (mm): 845
Anchura del producto (mm):
598
**Profundidad del producto
(mm):** 610
Longitud del producto (mm):
Peso del producto (Kg): 43,5

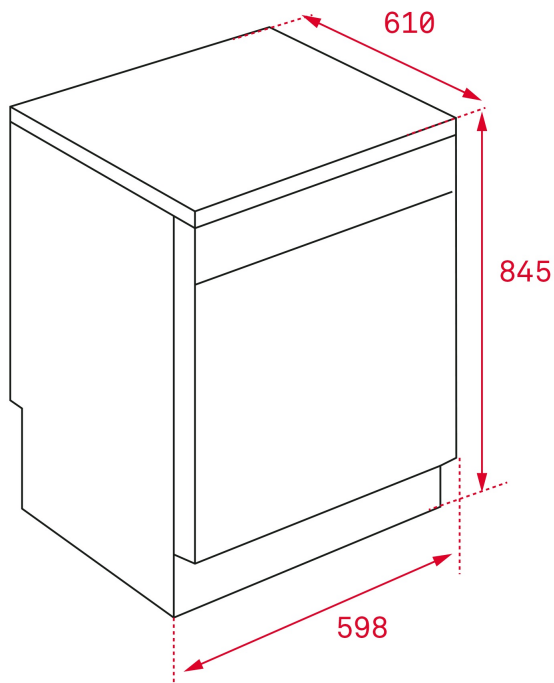

ESPECIFICACIONES TÉCNICAS

MEDIDAS DE AJUSTE

Altura máxima de la puerta (mm): 707
Anchura de la puerta (mm): 587

HOJA DE PRODUCTO

Capacidad (cubiertos): 13
Consumo energético (kWh/año): 262
Consumo energético (kWh): 0,92
Consumo de agua (litros/año): 3080
Consumo de agua (litros): 11
Programa estándar: ECO
Duración del ciclo estándar (minutos): 195
Potencia sonora (dB): 47
Certificados: GS;CE;EMC;Rohs

SUMINISTRO DE ENERGÍA

Frecuencia (Hz): 50
Fuente de alimentación (V): 220-240
Potencia (W): 1760-2100
Enchufe: EU
Potencia nominal máxima (W): 2100

CARACTERÍSTICAS

Tipo de instalación: Libre instalación
Panel de control: Electrónico + Pantalla
Pantalla digital: Sí
Número de programas: 8
Temperatura de lavado: 6
Agua-Logic: Sí
Suavizador de agua: Sí
Microfiltro: Sí

SISTEMA DE SEGURIDAD

Control de fugas internas: Sí

LUCES INDICADORAS DE CONTROL

Indicador de nivel de sal: Sí
Indicador de nivel de abrillantador: Sí
Selector de programa: Sí
Tiempo restante: Sí

FUNCIONES ESPECIALES

Programa de prelavado: Sí
Programa económico: Sí
Lavado alternativo (Zone Wash): Sí
Temporizador de retardo (horas): 1-24 HOURS

EQUIPAMIENTO

Patas traseras ajustables: Sí
Patas delanteras ajustables: Sí

FICHA DE PRODUCTO EU

Nombre o marca del proveedor: TEKA
Dirección del proveedor (b): C/Cajo, 17, 39011, Santander , Spain
Identificador del modelo: LP9 840 EU SS
Capacidad asignada (ps): 13
Altura (cm): 85
Anchura (cm): 60
Profundidad (cm): 61
Clase de eficiencia energética : 55,9
Índice de rendimiento de lavado : 1,13
Índice de rendimiento de secado : 1,07
Consumo de energía en kWh [por ciclo], sobre la base del programa «eco» utilizando una carga con agua fría; El consumo real de energía dependerá de cómo se utilice el aparato.: 0,849
Consumo de agua en litros [por ciclo], sobre la base del programa «eco». El consumo real de agua dependerá de cómo se utilice el aparato y de la dureza del agua.: 10
Tipo: Free standing
Clase de ruido acústico aéreo emitido : C
Modo apagado (W): 0,49
Modo preparado (W): NA
Inicio aplazado (W) (en su caso): 1
Modo preparado en red (en su caso): NA
Duración mínima de la garantía ofrecida por el proveedor (b):
2

Información adicional:

Enlace al sitio web del proveedor en el que se encuentra la información a que se refiere el punto 6 del anexo II del Reglamento (UE) 2019/2022 de la Comisión (1) (b):
(a) para el programa «eco».
(b) los cambios introducidos en estos elementos no se considerarán relevantes a efectos del artículo 4, apartado 4, del Reglamento (UE)

2017/1369.

(c) si la base de datos de los productos genera automáticamente el contenido definitivo de esta casilla, el proveedor no introducirá estos datos.(1)



LP9 840

ETIQUETA ENERGÉTICA

